

HORNO ROTATIVO LIDO - 960

HORNO ROTATIVO P/ CARRO MEDIANO DE 15 BANDEJAS 70X90 U 80X80,
 CHAPERIA EXTERIOR INOXIDABLE.
 VAPORIZACION MANUAL.
 PANEL ELECTROMECHANICO.
 EXTRACTOR OPCIONAL.



DATOS TECNICOS Y CONDICIONES DE INSTALACION

Modelo	PANIER 7090
Uso Planeado	Cocción de productos de panadería / repostería
Capacidad productiva	Superficie de cocción 9.60 m2 - Carro mediano p/ bandejas 70x90 U 80x80 -
Carga máxima total	300 kg (enganche plataforma (100 kg) + carro + bandejas/molde + producto)
Temperaturas máximas admisibles	300 °C
Horas de trabajo recomendadas	16 horas/día.
Corriente	Trifásica / Monofásica (c/inverter)
Voltaje	220 V / 380 V
Frecuencia	50 Hz / 60 Hz
Potencia Térmica Máxima Instalada	80.000 Kcal/h
Consumo Máximo Gas Natural (G20)	9.6 m3/h
Consumo Máximo GLP	7.3 kg/h
Consumo Máximo Gasoil	8.8 l/h
Generador de calor Eléctrico	42 kw/h
Los consumos promedios pueden tomarse orientativamente en un 50% del máximo. Siendo estos valores que pueden fluctuar por las condiciones de uso (carga de producto, duración de la cocción, temperatura de la cocción, uso de vapor, etc.)	
Consumo Máximo Eléctrico de los Accionamientos en 380 V	2.5 Kw/h
Consumo Máximo Eléctrico de los Accionamientos en 220 V	3.8 Kw/h
Peso total	1480 Kg (GAN) / 1572 kg (PLA)

HORNO ROTATIVO LIDO - 960

Ancho	1610 mm
Alto	2755 mm
Profundidad (sin/con campana)	2175 mm / 2625 mm
Zona de Trabajo	Altura mínima del local 3000 mm. Distancia libre pared-lateral izquierdo mínimo 600 mm (800 mm Horno eléctrico) y lateral derecho mínimo 100 mm.
Normas locales	La instalación del equipo se debe hacer según las reglas nacionales y locales (normas, códigos, o regulaciones) en vigor.
Piso del sector	El piso en el que se apoyará el horno debe ser liso y nivelado. Esa misma área, así como también la que rodea el horno, debe ser capaz de soportar el peso del horno. El equipo se debe instalar solamente en pisos incombustibles.
Ambiente Admisible	Lugar bien aireado, p/asegurar una adecuada cantidad de aire p/ la combustión y la ventilación (respetando reglamentaciones vigentes en el país donde se instala el horno) Predisponer (antes de la llegada del técnico montador) el sitio con todas las conexiones y c/ el horno según se indica en los diagramas.
Conexión suministro Gas (Ref.C)	Ø 1¼" = 31,75 mm
Conexión suministro Gasoil (Ref.C)	Ø 5/16" = 7,94 mm
Conexión suministro Agua (Ref.A)	Ø 1/2" = 12,7 mm
Presión suministro Gas (KPa)	2 a 3,5
Presión suministro Gasoil (KPa)	10 a 35
Presión máxima suministro Agua (Bar)	1.5 a 2
Drenaje (excedente vaporiz.) (Ref.F)	dirigir líquido hacia rejilla de 150 x150 mm
Chimenea Gases de Combustión (Ref.D)	200 mm (aprox.)
Chimenea de vapor (Ref.E)	200 mm (aprox.)
ALIMENTACION (Ref.B)	
Horno c/generador de calor Gas o Gasoil, línea alimentación 5x4mm ² (3 Fases+Neutro+Tierra)	Alim. 380 V, llave de 20 A
	Alim. 220 V, llave de 40 A
Horno c/generador de calor Eléctrico, línea alimentación 3x35mm ² (3 Fases) y 2x10 mm ² (Neutro y Tierra)	Alim. 380 V, llave de 100 A
	Alim. 220 V, llave de 125 A

HORNO ROTATIVO LIDO - 960

NOTA: la llave es una llave termomagnética tetrapolar que debe ir en un tablero independiente, solamente para el horno, intercalado entre la línea de alimentación y el horno.

Ancho mínimo acceso desarmado sin embalaje	800 mm			
Altura mínima acceso desarmado sin embalaje	1550 mm			
Largo mínimo acceso desarmado sin embalaje	2500 mm			
DIMENSIONES EMBALAJE DESARMADO (+/- 10 mm)				
Cajón	TARIMA BASE	CAJON BASE	CAJON VARIANTE	PLATAFORMA
Ancho (mm)	1380	900	900	1160
Largo (mm)	1650	2320	2320	1940
Alto (mm)	2370	900	740	410
Aislante Térmico	7 bolsas (19.8Kg) Ø500 mm x 1300 mm			
Ancho mínimo acceso armado	1630 mm			
Altura mínima acceso armado	2425 mm			
Largo mínimo acceso armado	2195 mm			

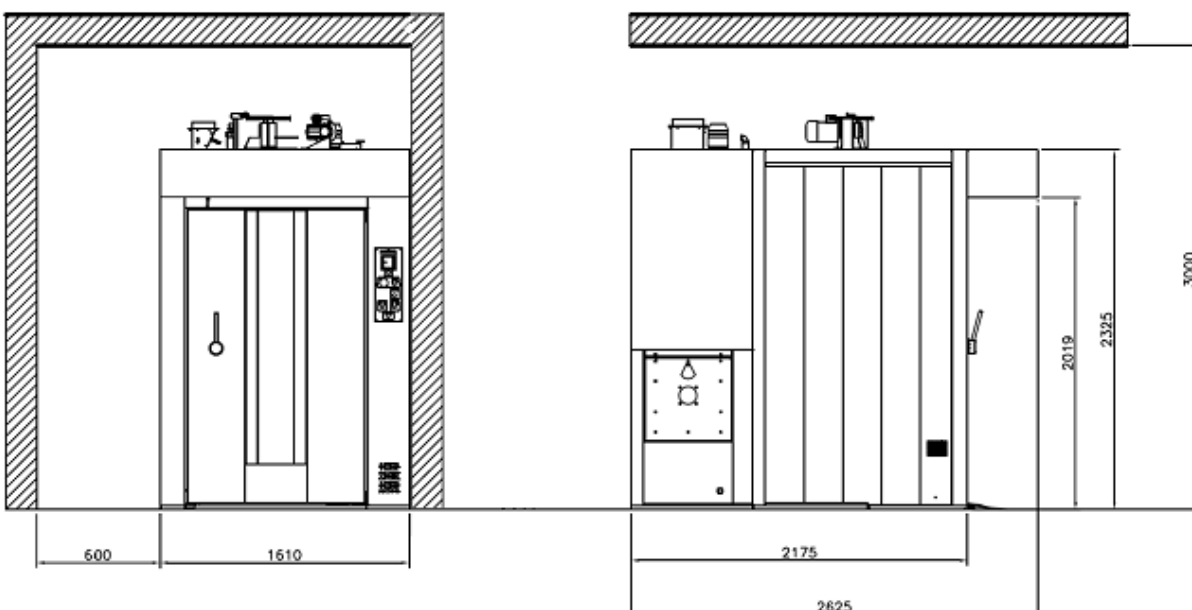

HORNO ROTATIVO LIDO - 960

ESQUEMA DIMENSIONAL Y REFERENCIAS

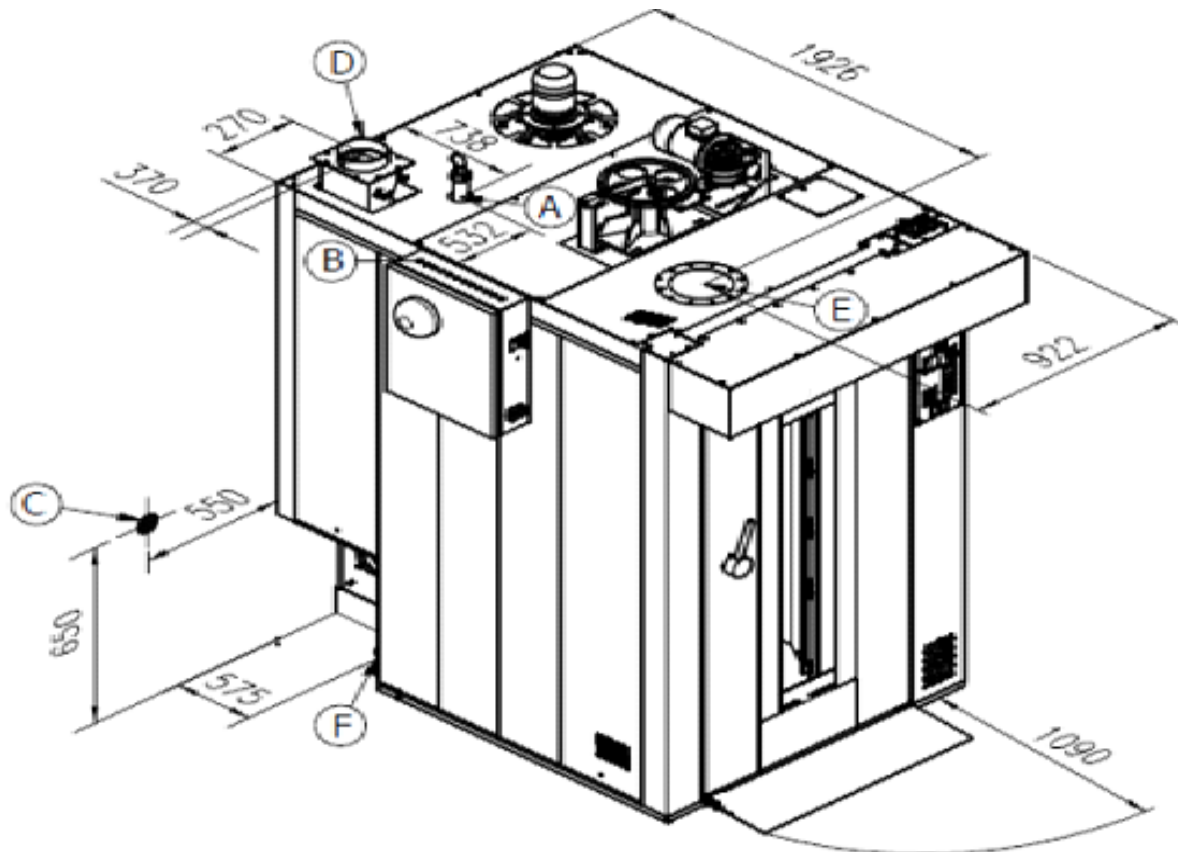

REFERENCIAS:

- A. Conexión línea de agua
- B. Conexión línea de electricidad
- C. Conexión línea de combustible
- D. Chimenea de gases quemados
- E. Chimenea de vapor
- F. Salida del drenaje del excedente de vaporización

Al proveer las indicaciones necesarias para una correcta instalación, ARGENTAL no se hace responsable si las características del lugar de instalación y las áreas adyacentes no cumplen los requisitos necesarios para un correcto funcionamiento del equipo.