

MESA MODULAR MINI-LINEA CON ESTIBADOR RETRACTIL

MESA MODULAR PARA BANDEJAS DE 70X45/60X40/65x45
CON CALIBRADOR INDUSTRIAL PROLONGADO, ESTACION DE CORTE,
GUILLOTINA EW, RECUPERADOR DE RECORTES EW, VELOCIDAD VARIABLE,
TABLERO ELÉCTRICO DIGITAL, ESTIBADOR RETRÁCTIL A-70/450, CARRO PORTA
CARTUCHOS Y CORTANTES (CAPACIDAD 2 CARTUCHOS Y 4 CORTANTES).
INCLUYE 1 ROLO PERFORADOR DE MASA DE ALTA DENSIDAD, 1 CARTUCHO LISO,
1 ESTAMPA Y 2 CARTUCHOS SEPARADORES



DATOS TECNICOS Y CONDICIONES DE INSTALACION

| | |
|--|--|
| Modelo | Mini-Línea con Estibador Retráctil |
| Uso Planeado * | Diseñada para manejar masas con 50 % de humedad máximo (agua + materia grasa). Espesores a cortar de 25 milímetros máximo. Estibado automático en retráctil de productos tamaño 50 x 50 milímetros mínimo. |
| * fuera de estas especificaciones es indispensable consultar a I+D, mediante la Planilla de Pedidos del equipo, las características de la masa y el producto a fabricar. | |
| Capacidad productiva (Vel. cinta) | De 1,9 m/min a 3 m/min según tamaño y características del producto |
| Horas de trabajo recomendadas | 16 horas/día. |
| Corriente | Trifásica |
| Voltaje | 380 V / 220 v |
| Frecuencia | 50 Hz / 60 Hz |
| Potencia Instalada | 3 Kw |
| Presión de aire comprimido | 6 a 8 Bar (Filtrado y seco) |
| Caudal de aire comprimido | 650 l/min |
| Peso total | 1280 Kg |
| Zona de Trabajo | Se recomienda alrededor de la máquina un espacio libre no inferior a 1500mm hacia ambos costados y 2000 mm en las cabeceras |
| Ambiente Admisible | Temperatura de 20 a 25 °C Humedad de 60 a 75% |
| Piso del sector de elaboración | Preferentemente de hormigón, nivelado en un área mínima de 2000mm x 9000mm y capaz de soportar, con un margen de seguridad adecuado, el peso del equipo. |
| Acceso mínimo desembalado | Ancho = 1450 mm; Largo = 5000 mm; Alto = 1800 mm |

MESA MODULAR MINI-LINEA CON ESTIBADOR RETRACTIL

| DIMENSIONES | |
|-------------|---------|
| Ancho | 1300 mm |
| Alto | 1650 mm |
| Largo | 9000 mm |

ESQUEMA DIMENSIONAL

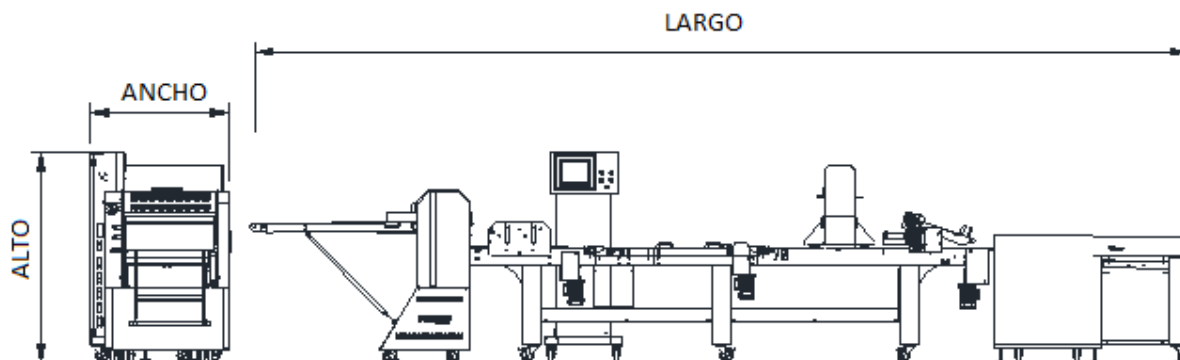

| DIMENSIONES EMBALAJE (+/- 10 mm) | | | | | |
|----------------------------------|---------|---------|---------|---------|---------|
| Cajón N° | 1 | 2 | 3 | 4 | 5 |
| Ancho cajón | 1200 mm | 1000 mm | 1100 mm | 700 mm | 1100 mm |
| Alto cajón | 1700 mm | 1830 mm | 1100 mm | 1700 mm | 1400 mm |
| Largo cajón | 4600 mm | 750 mm | 2000 mm | 800 mm | 1800 mm |

Al proveer las indicaciones necesarias para una correcta instalación, ARGENTAL no se hace responsable si las características del lugar de instalación y las áreas adyacentes no cumplen los requisitos necesarios para un correcto funcionamiento del equipo