

PASSATE 35

LAMINADORA AUTOMATICA PASSATE 35,
INCLUYE ENROLLADOR AUTOMATICO Y HARINADOR AUTOMATICO
CAT 380V/50Hz - 220V/60Hz



DATOS TECNICOS Y CONDICIONES DE INSTALACION

Modelo	Passate 35
Uso Planeado	Laminado de masa de panadería y pastelería
Velocidad de lona	velocidad variable
Ancho de lona	642 mm
DIMENSIONES CILINDRO LAMINADOR	
Longitud Cilindro	650 mm
Diámetro Cilindro	84 mm
Apertura Cilindro hasta	60 mm
Horas de trabajo recomendadas	10 horas/día.
Corriente	Trifásica
Voltaje	380 V / 220 v
Frecuencia	50 Hz / 60 Hz
Potencia Instalada	2 Kw
Peso total	357 Kg
Ancho	1182 mm
Alto	1443 mm
Largo	3865 mm
Zona de Trabajo	Se recomienda alrededor de la máquina un espacios libres no inferiores a 1000 mm hacia ambos costados y 500 mm en la cabecera
Ambiente Admisible	Temperatura de 20 a 25 °C Humedad de 60 a 75%
Piso del sector de elaboración	Preferentemente de hormigón, nivelado en un área mínima de 1,5 x 4,2 metros y capaz de soportar, con un margen de seguridad adecuado, el peso del equipo.
Acceso mínimo desembalado	Ancho = 1300 mm; Largo = 1750 mm; Alto = 1550 mm

PASSATE 35

DIMENSIONES EMBALAJE (+/- 10 mm)	
Ancho cajón	1300 mm
Alto cajón	1600 mm
Largo cajón	1850 mm

ESQUEMA DIMENSIONAL

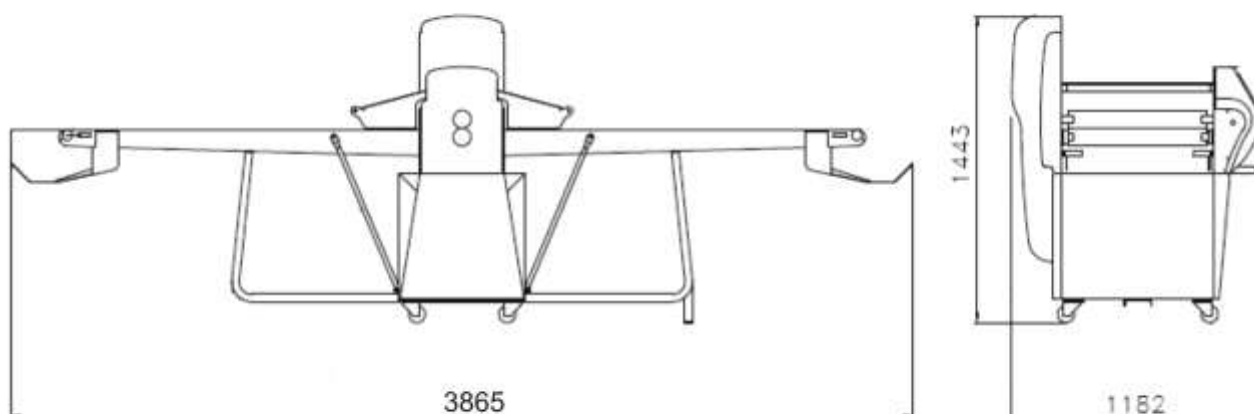

Al proveer las indicaciones necesarias para una correcta instalación, ARGENTAL no se hace responsable si las características del lugar de instalación y las áreas adyacentes no cumplen los requisitos necesarios para un correcto funcionamiento del equipo